

86 – HET VOLGENDE ROMPGEDEELTE (BOVENAAN BAKBOORDZIJDE)

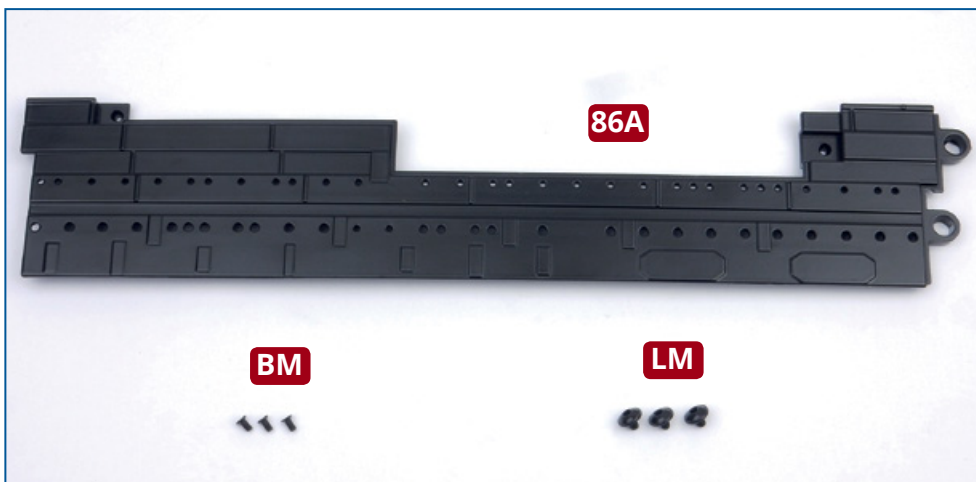

ONDERDELEN IN DIT NUMMER

86A Rompgedeelte
(bovenaan
bakboordzijde)

BM Drie schroeven
2 x 4 mm (1 reserve)

LM Drie inbusschroeven
2,6 x 3 mm (1 reserve)

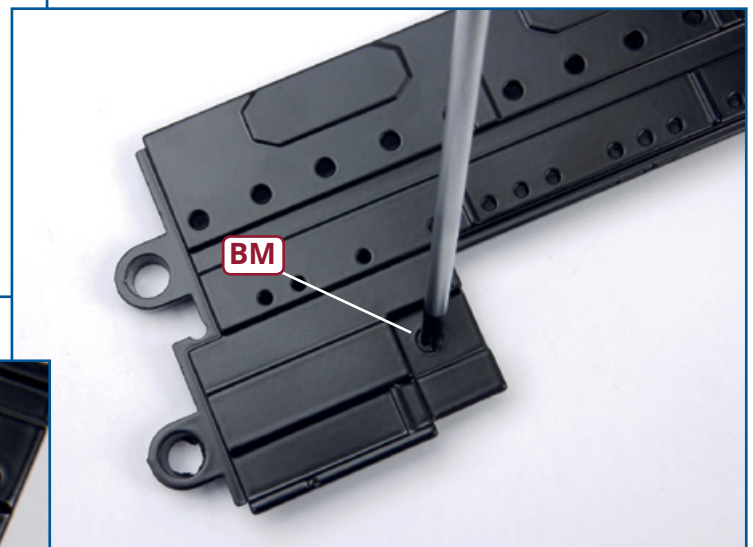
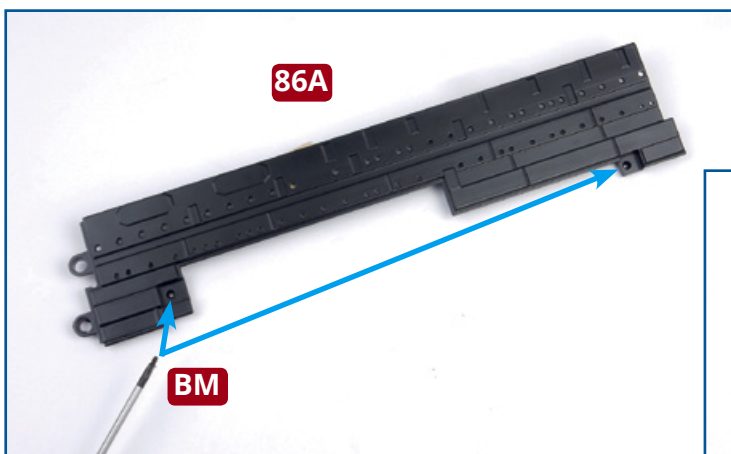

1 Neem het volgende rompgedeelte **86A** en breng twee schroeven **BM** aan in de gaten zoals aangegeven. Haal beide schroeven volledig aan.

★ STAP-VOOR-STAPINSTRUCTIES - 86 ★

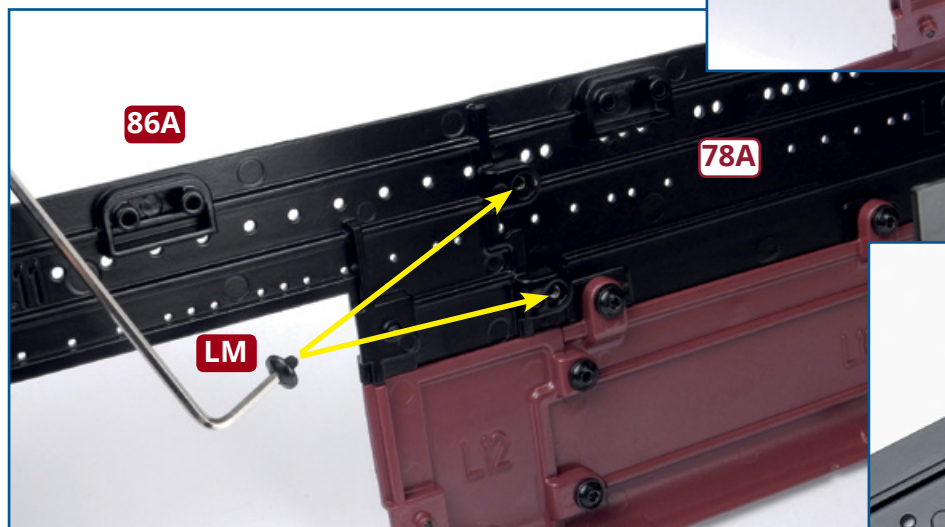
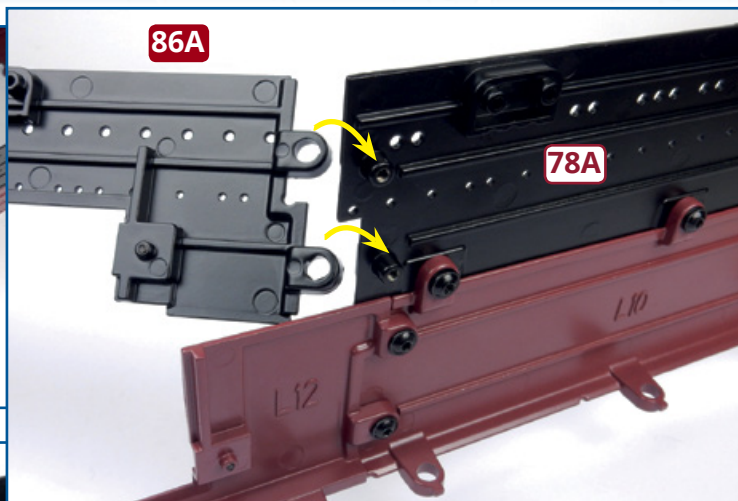

2 Breng het rompgedeelte **86A** zo op het voorste gedeelte **78A** aan dat de lipjes op het onderdeel **86A** de schroefgaten in het onderdeel **78A** overlappen zoals afgebeeld. Bevestig het rompgedeelte **86A** met twee schroeven **LM**. Gebruik de bij het nummer 15 geleverde inbussleutel om de schroeven aan te halen.

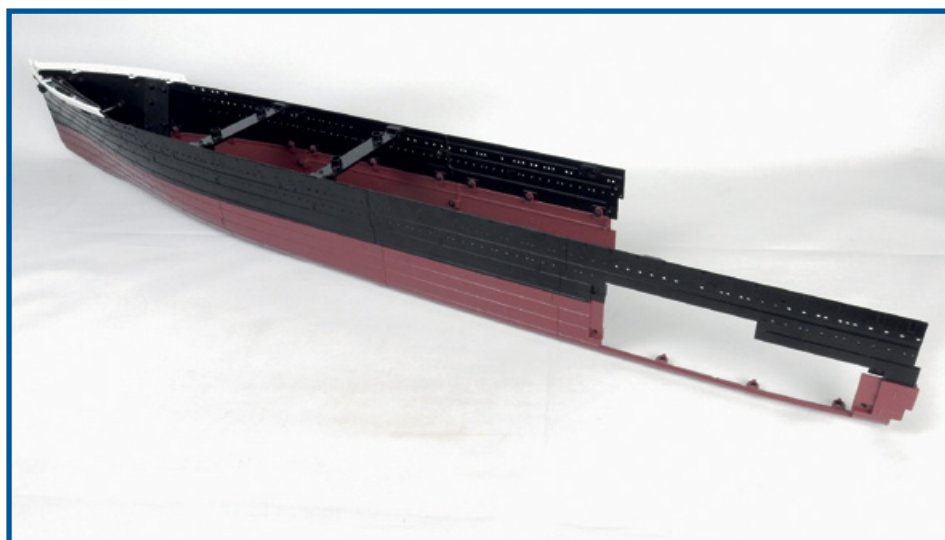

Eindresultaat

Het volgende gedeelte van de bakboordzijde van de scheepsromp is gemonteerd. Hierbij is er een raam ontstaan waarlangs de motor zichtbaar zal zijn wanneer uw model klaar is.