

## 45 – DE EERSTE TWEE REDDINGSBOTEN



### ONDERDELEN IN DIT NUMMER

**45A** Reddingsboten 3 en 5

**45B** Bevestigingsstuk reddingsboot (x 4)

**45C** Dekzeil (x 2)

**45D** Lier

**45E** Uithouder A

**45F** Uithouder B

**45G** Uithouder C1 (x 2)

**45H** Uithouder C2 (x 3)

**45I** Davitbasis A

**45J** Davitbasis B

**45K** Davitbasis C (x 2)

**45L** Dek

**OPMERKING:** De davits lijken erg op elkaar: in de instructies wordt uitgelegd hoe u ze op de juiste plaats aanbrengt.

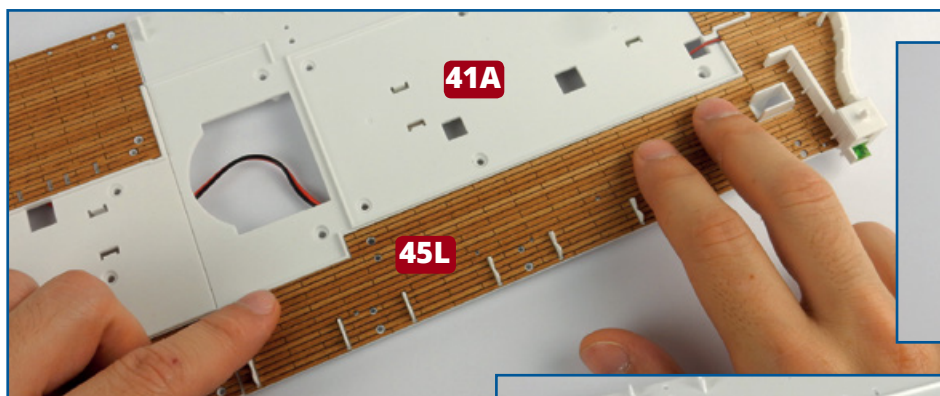

**1** Neem het voorste gedeelte van het scheepsdek **41A** en het dek **45L**. Kijk hoe het dek op de stuurboordzijde van het scheepsdek past (zie hierboven) en verwijder het rugpapier (zie rechtsboven). Terwijl u het dek op zijn plaats plakt, veegt u er met een zachte doek over om het voorzichtig aan te drukken.

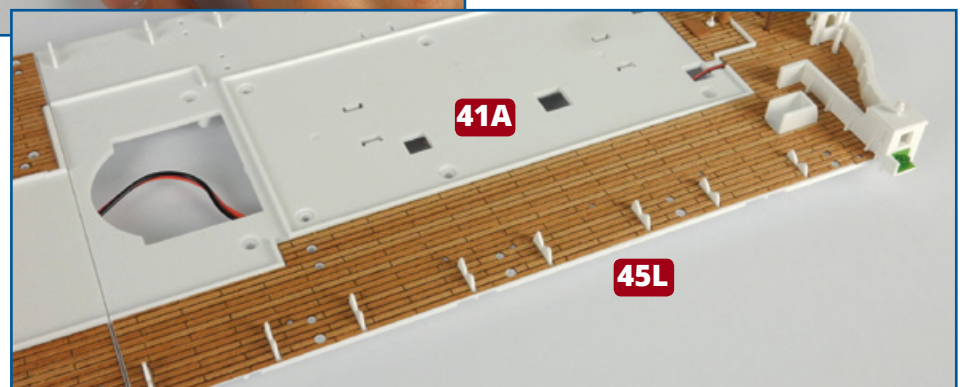

## ★ STAP-VOOR-STAPINSTRUCTIES - 45 ★

**2** Kijk hoe de lier **45D** op het dek past en bevestig ze op haar plaats met een beetje lijm. De pennen aan de onderzijde van de lier verschillen in grootte om ervoor te zorgen dat ze op de juiste plaats wordt aangebracht.

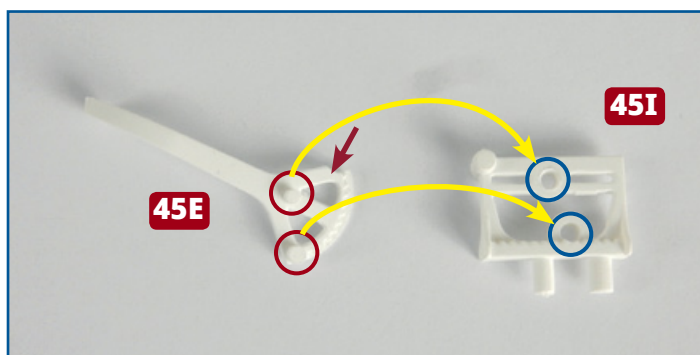
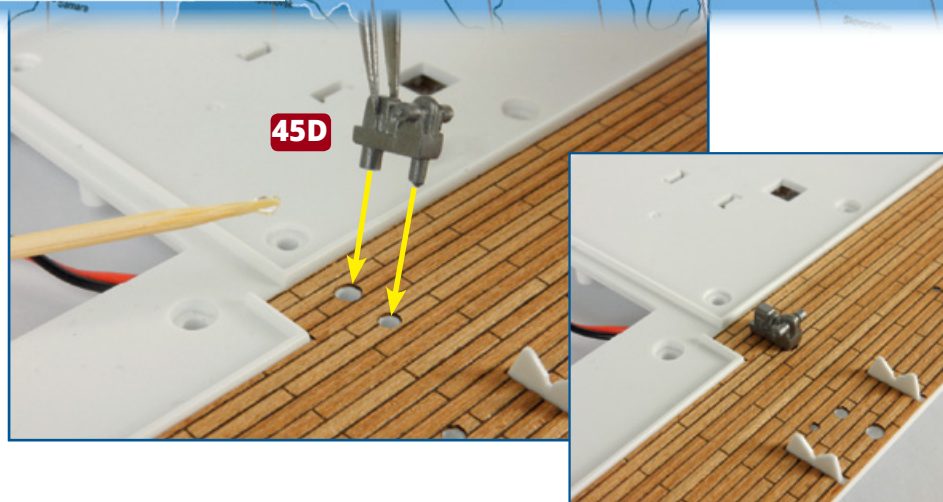

**3** Neem de uithouder A, **45E**, en de davitbasis A, **45I**. Het onderdeel **45E** heeft twee pennen (zie hierboven, in het rood omcirkeld) en een uitgesneden hoek (rode pijl); de pennen passen in de gaten in het onderdeel **45I** (zie hierboven, in het blauw omcirkeld). Lijm de uithouder **45E** vast op de basis **45I**, zoals rechts afgebeeld.

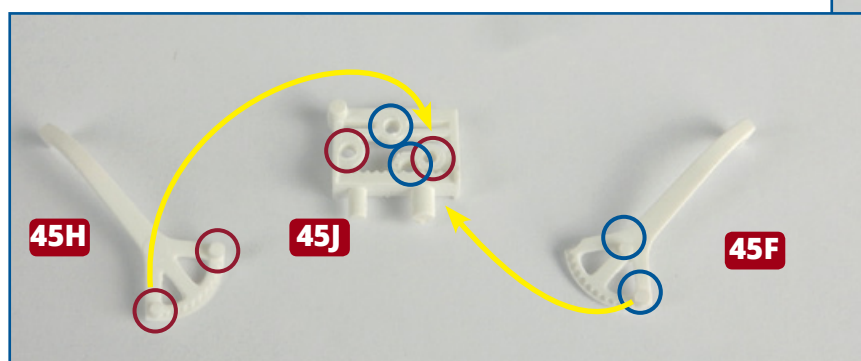
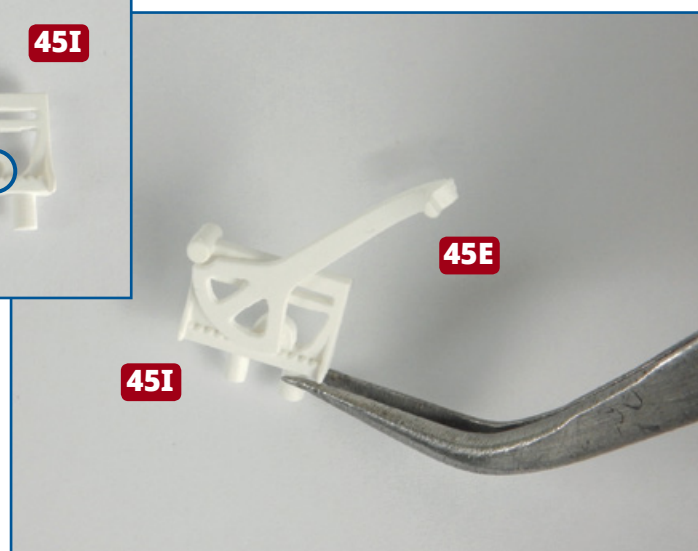

**4** Neem de davitbasis B, **45J**, de uithouder B, **45F**, en een van de uithouders C2, **45H**. Op de bovenstaande afbeelding zijn de posities van de pennen op de onderdelen **45H** en **45F** en de overeenkomstige gaten in het onderdeel **45J** aangegeven. Lijm de uithouders vast aan de tegenovergestelde zijden van de basis, zoals rechts afgebeeld.

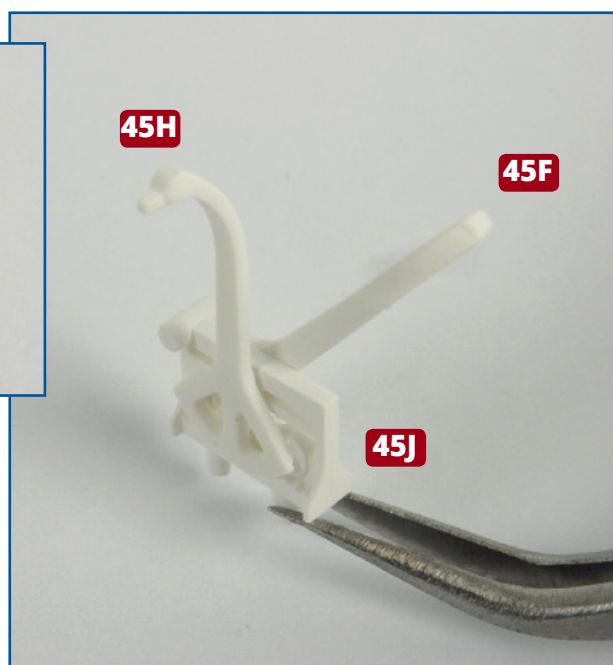



## ★ STAP-VOOR-STAPINSTRUCTIES - 45 ★

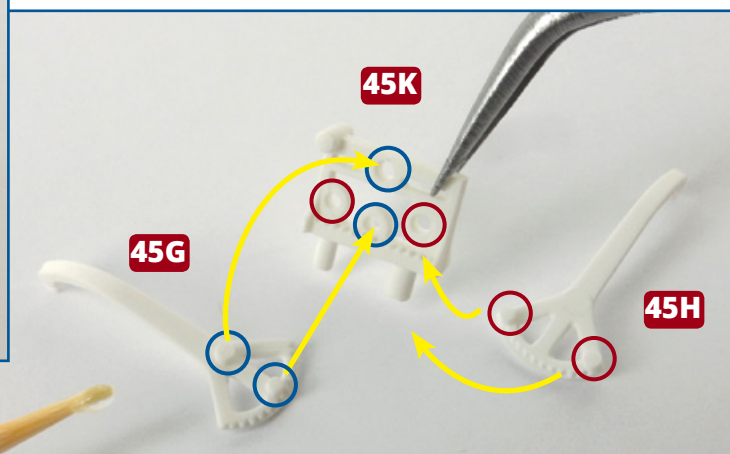
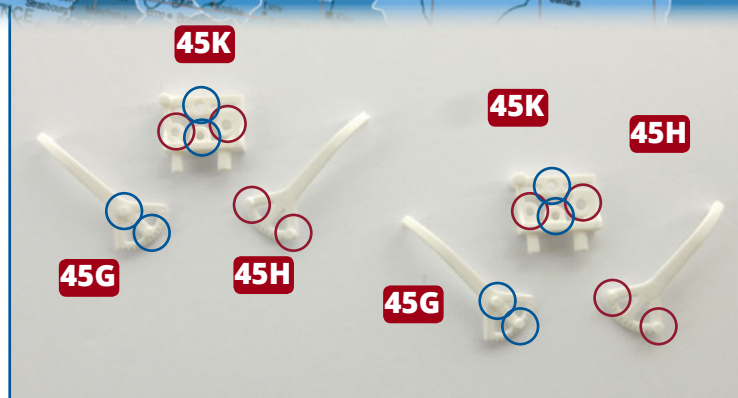

**5** Neem de twee davitbassen C, **45K**, twee uithouders C1, **45G**, en twee uithouders C2, **45H**. Op de bovenstaande afbeelding zijn de posities van de pennen en gaten van elk onderdeel aangegeven. Lijm de uithouders vast aan de tegenovergestelde zijden van de basissen zodat de twee davits volledig in elkaar zijn gezet.

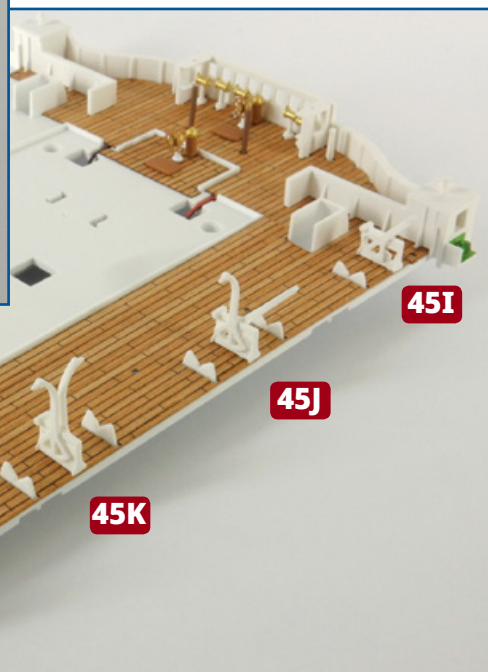
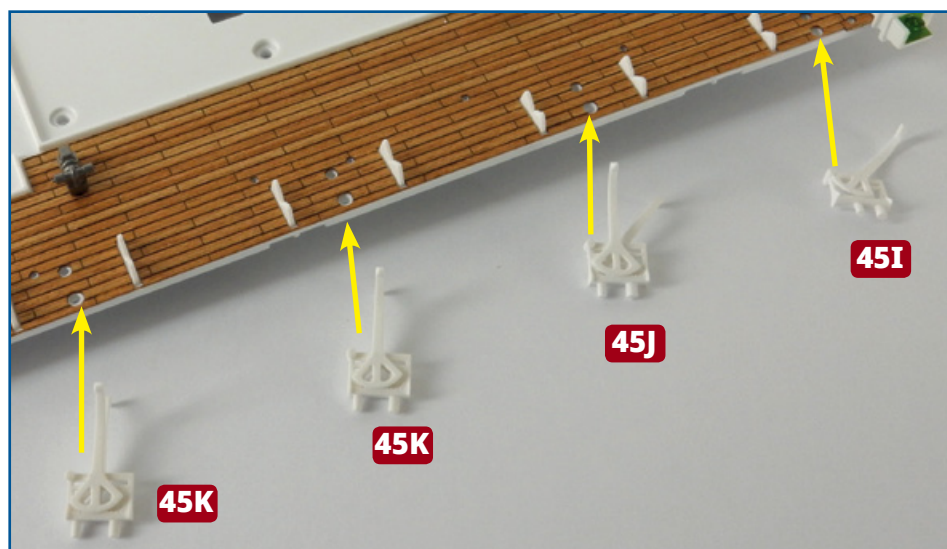
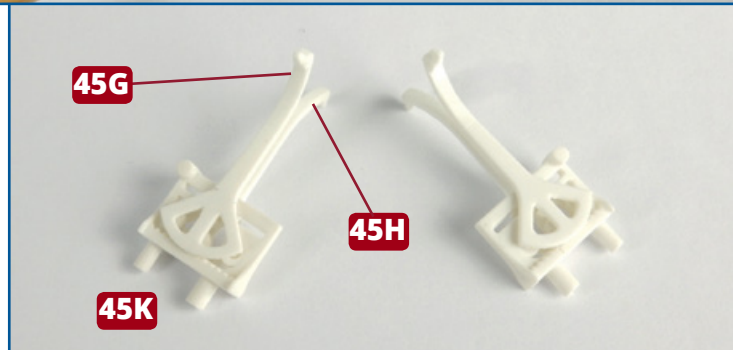

**6** Kijk op het dek waar de bevestigingspunten voor de vier davits zitten, zoals hierboven aangegeven. Op elke davitbasis is een pen groter dan de andere en deze past in het bijbehorende grotere gat in het dek. Controleer dat de vier davits op de juiste plaatsen zitten en lijm ze vervolgens vast langs de stuurboordzijde van het scheepsdek.

## ★ STAP-VOOR-STAPINSTRUCTIES - 45 ★

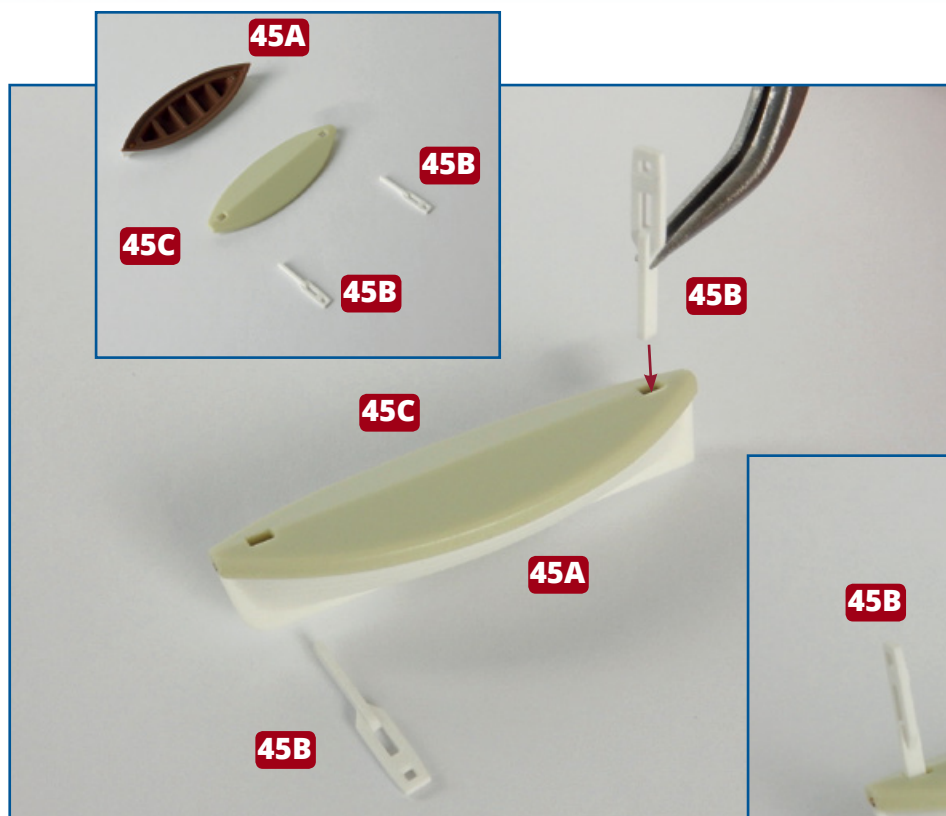

**7** Breng een dekzeil **45C** aan op elke reddingsboot **45A** en breng een bevestigingsstuk **45B** aan in de gleuven aan beide uiteinden van de dekzeilen. Gebruik nog geen lijm.

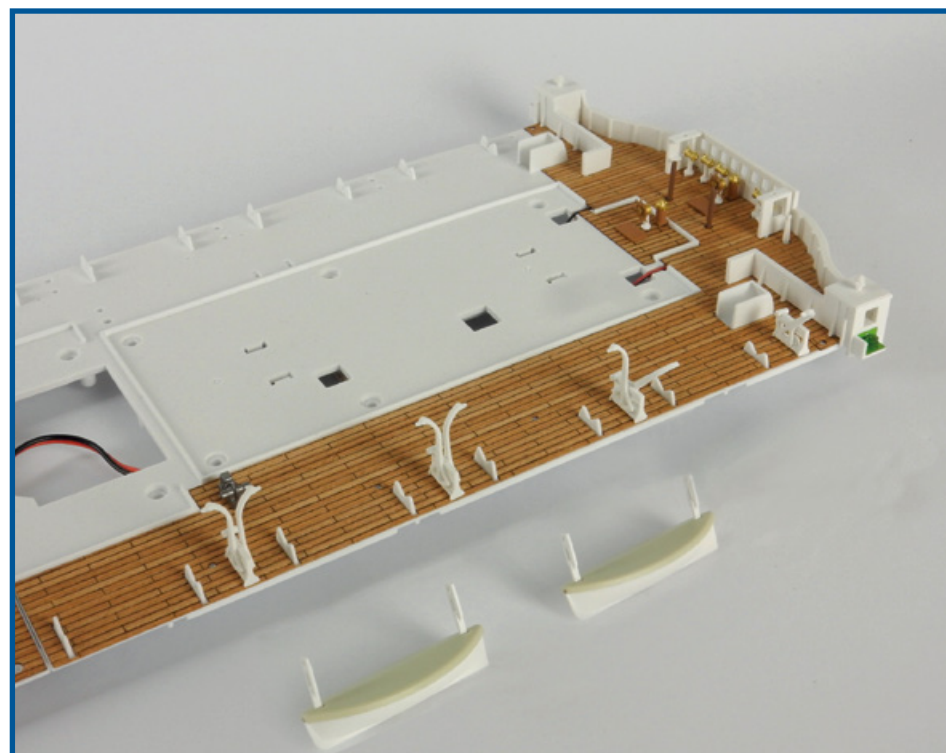
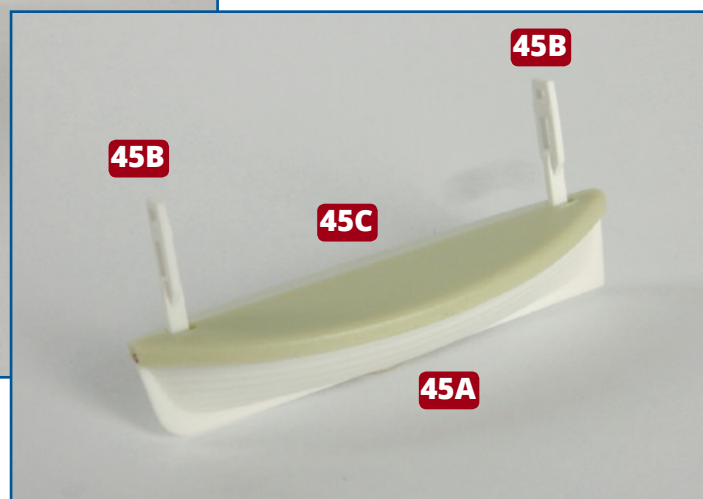

### Eindresultaat

De eerste vier davits zijn aangebracht op het scheepsdek, samen met een dekstrook. De eerste twee reddingsboten zijn in elkaar gezet. Berg ze zorgvuldig op tot u ze nodig hebt.