

26 – HET DEK VAN DE MACHINEKAMER

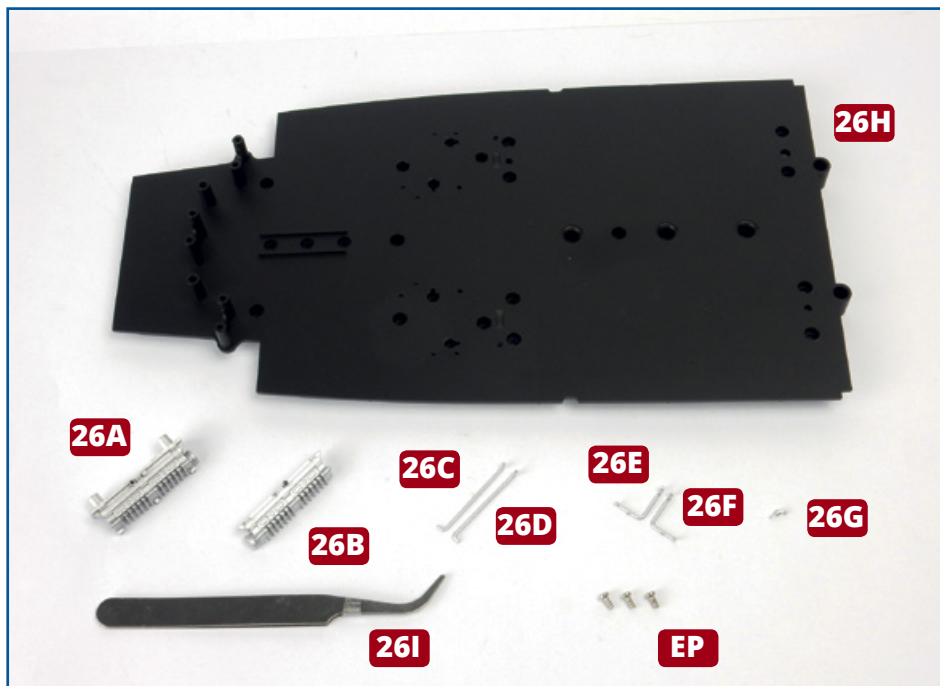

ONDERDELEN IN DIT NUMMER

- 26A** Stuwblok (A)
- 26B** Stuwblok (B)
- 26C** Pijp voor bakboordzijde
- 26D** Pijp voor stuurboordzijde
- 26E** Korte pijp voor bakboordzijde
- 26F** Korte pijp voor stuurboordzijde
- 26G** Haakse pijp
- 26H** Dek voor machinekamer
- 26I** Pincet
- EP** Drie schroeven 2 x 4 mm (1 reserve)

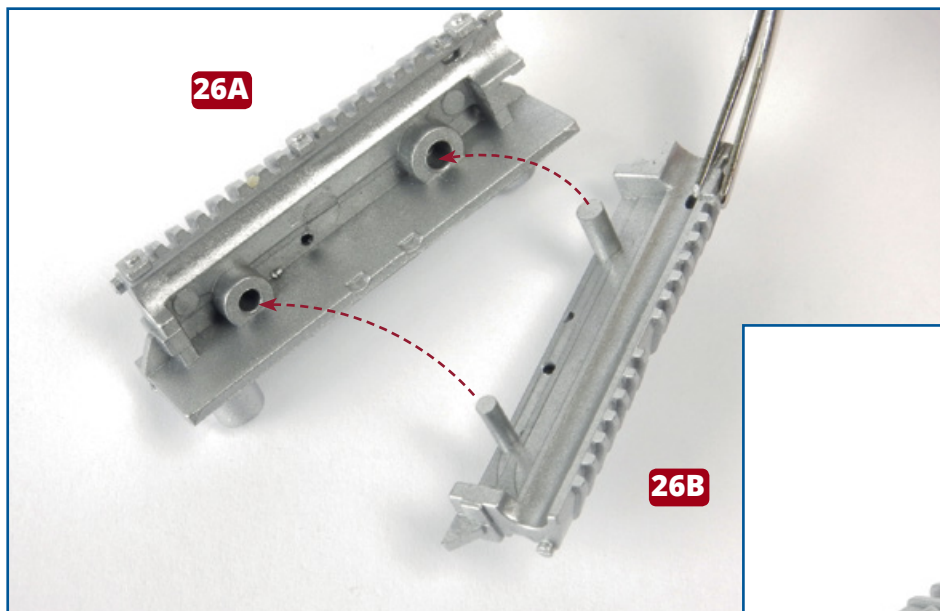

1 Neem de twee delen van het stuwblok, **26A** en **26B**. Pas ze in elkaar: pennen in onderdeel **26B** passen in de gaten in onderdeel **26A**, zoals aangegeven. Dit is een schuivende passing.



★ STAP-VOOR-STAPINSTRUCTIES - 26 ★

2 Neem de vier pijpen met uiteenlopende lengtes en leg ze klaar zoals afgebeeld zodat de onderdelen voor bakboord **26C** en **26E** en de onderdelen voor stuurboord **26D** en **26F** met elkaar kunnen worden verbonden. Pas de pennen op de onderdelen **26E** en **26F** in de zittingen aan de uiteinden van de onderdelen **26C** en **26D**. Wanneer u vindt dat alles goed past (zie ook de volgende stap), maakt u de pennen op hun plaats vast met een heel klein beetje secondelijm.

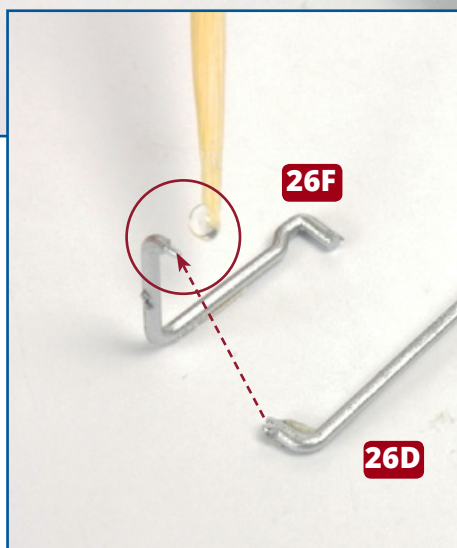
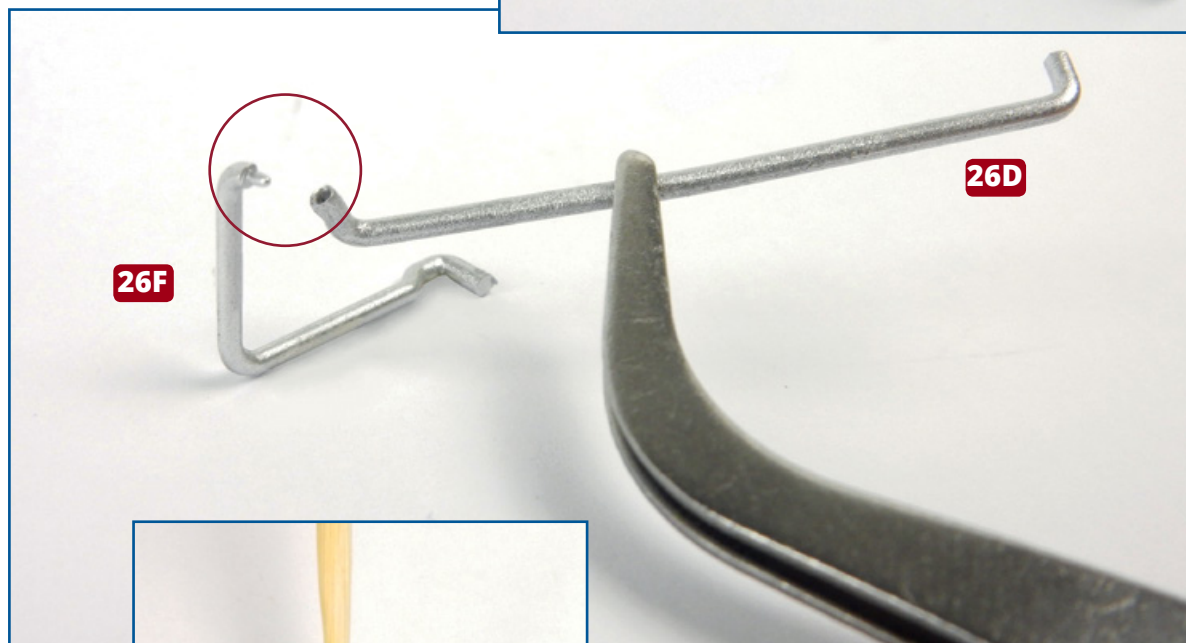
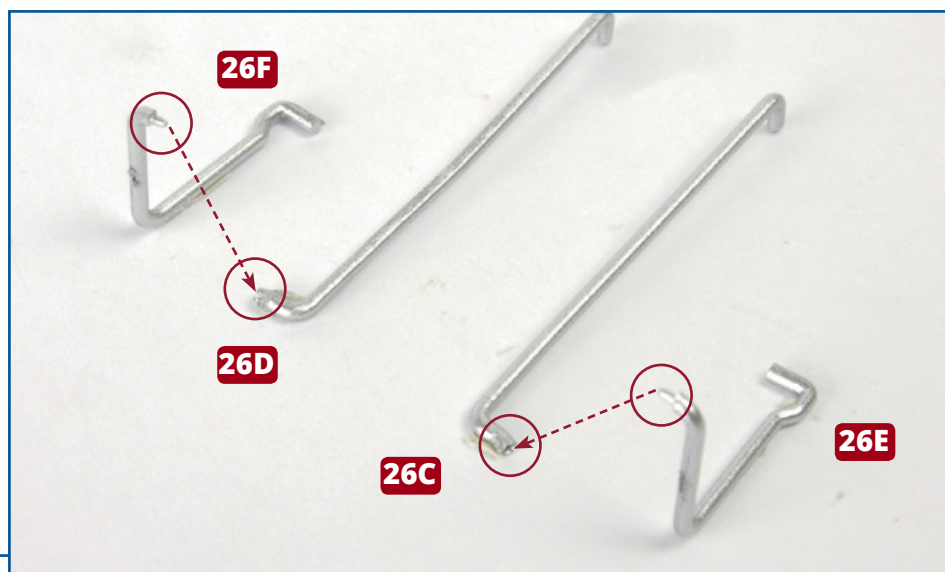

★ STAP-VOOR-STAPINSTRUCTIES - 26 ★

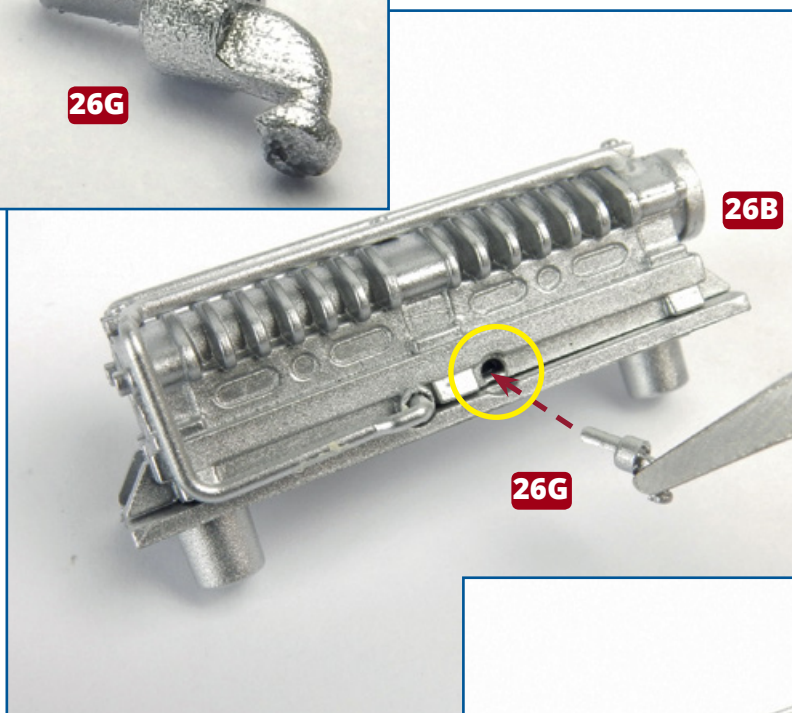
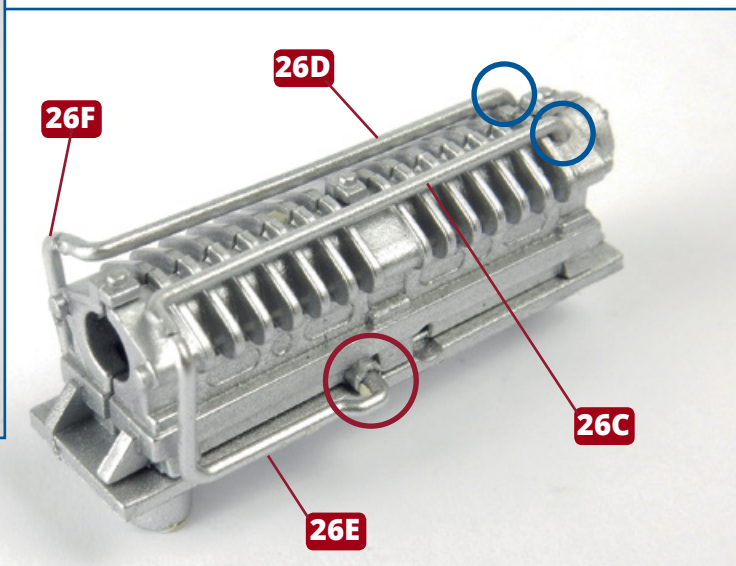
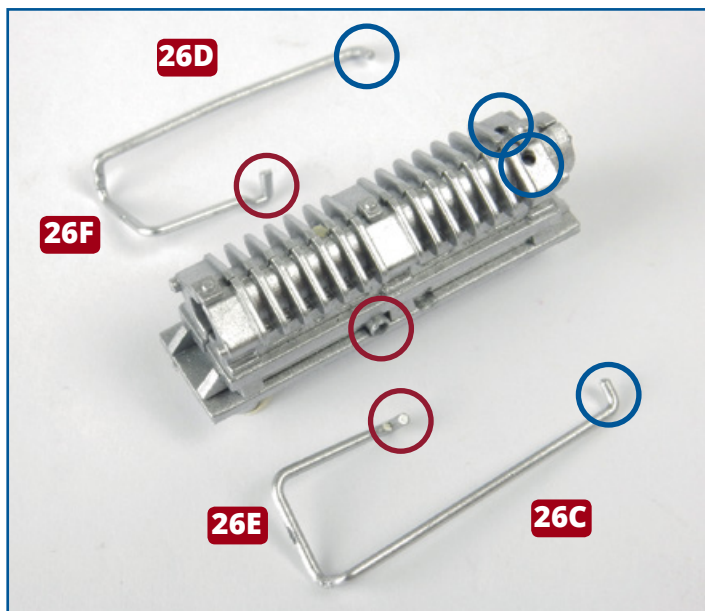

3 De gemonteerde pijpen moeten worden aangebracht op het stuwblok. Let op de oriëntatie van het blok: in dit aanzicht (zie linksboven) bevindt de voorzijde van het blok zich links. De uiteinden van de pijpen **26E** en **26C** worden aangebracht op de bakboordzijde van het stuwblok (rode en blauwe cirkels). De gemonteerde pijp voor bakboord wordt op dezelfde manier aangebracht aan de andere zijde van het stuwblok (zie boven). Pas het platte lipje van de haakse pijp **26G** in het gat in de zijde van het stuwblok (zie links, in het geel omcirkeld). Maak de onderdelen indien nodig vast met een heel klein druppeltje secondelijm.



★ STAP-VOOR-STAPINSTRUCTIES - 26 ★

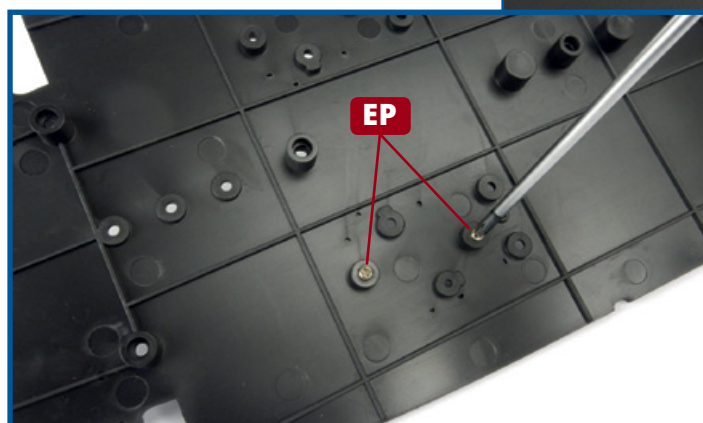
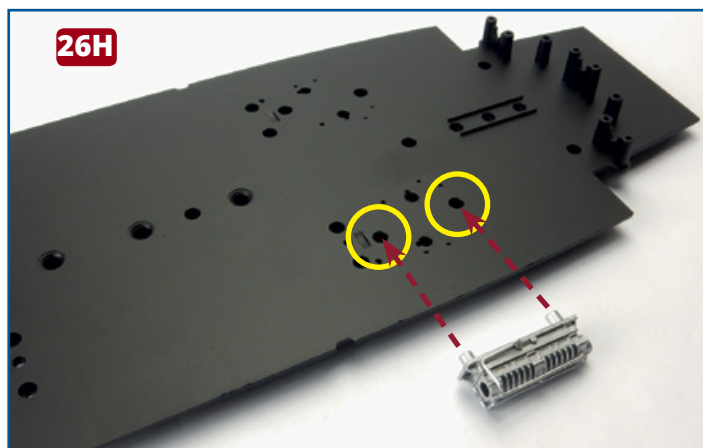

4 Neem het dek van de machinekamer **26H** en leg het in de weergegeven oriëntatie op uw werkvlak. Pas de verhoogde schroefzittingen aan de onderzijde van het stuwblok in de overeenkomstige gaten in het dek, zoals aangegeven. Draai het dek om en bevestig het stuwblok op zijn plaats met twee schroeven **EP**.

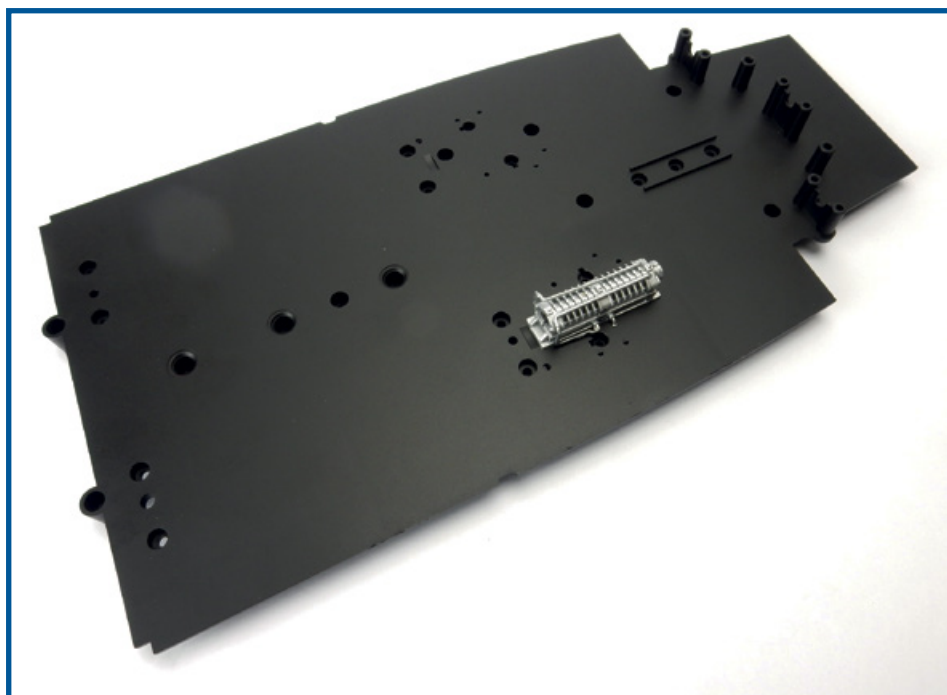

Eindresultaat

Een stuwblok werd gemonteerd en op het dek van de machinekamer bevestigd.