

05 – ROMPGEDEELTE EN VERBINDINGSSTUKKEN

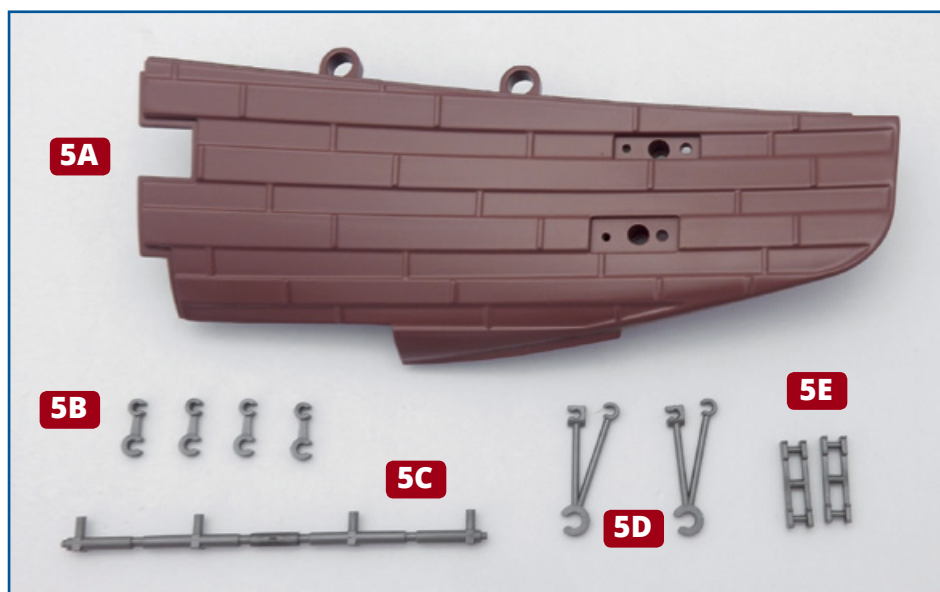

ONDERDELEN IN DIT NUMMER

- 5A** Rompgedeelte boeg aan stuurboordzijde
- 5B** Korte verbindingstangen voor de motor
- 5C** Verbindingsas
- 5D** Stoterstangen
- 5E** Schakels

BELANGRIJKE OPMERKING:

Gelieve de twee stoterstangen 5D in de doos niet te gebruiken, maar gebruik de erop lijkende onderdelen in het zakje met het label "5D/6B Replacement".

1 Neem de vier korte verbindingstangen **5B**: let erop dat de verbindingklem aan een uiteinde groter is dan die van het andere uiteinde. Ook op de as **5C** merkt u dat de aanslagen onderaan de grote pennen aan een zijde vlak zijn (zie blauwe pijlen). Met de as **5C** in de weergegeven richting klikt u de grotere klemmen van de onderdelen **5B** op de vier versmallingen op de as **5C** (zie rechtsonder). Gebruik geen lijm.

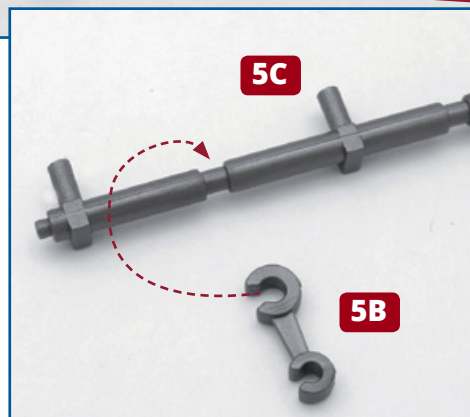
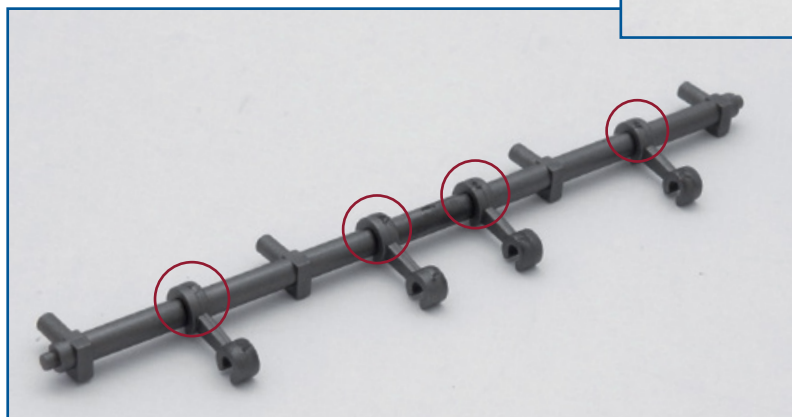
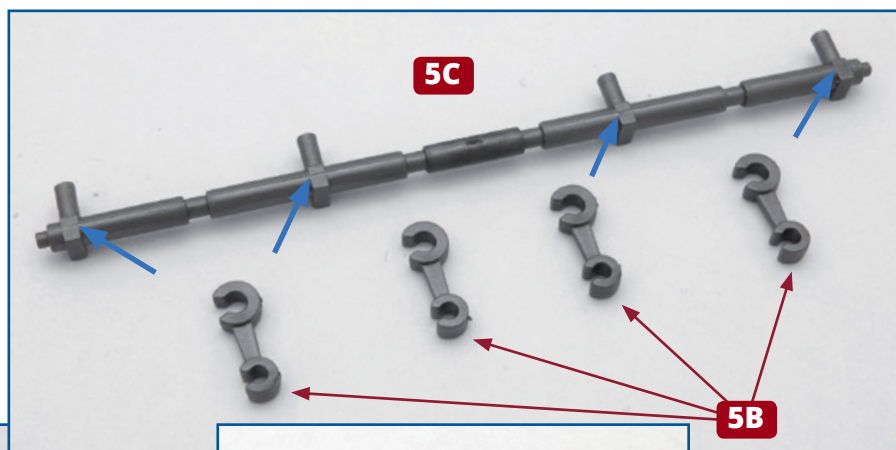

★ STAP-VOOR-STAPINSTRUCTIES - 05 ★

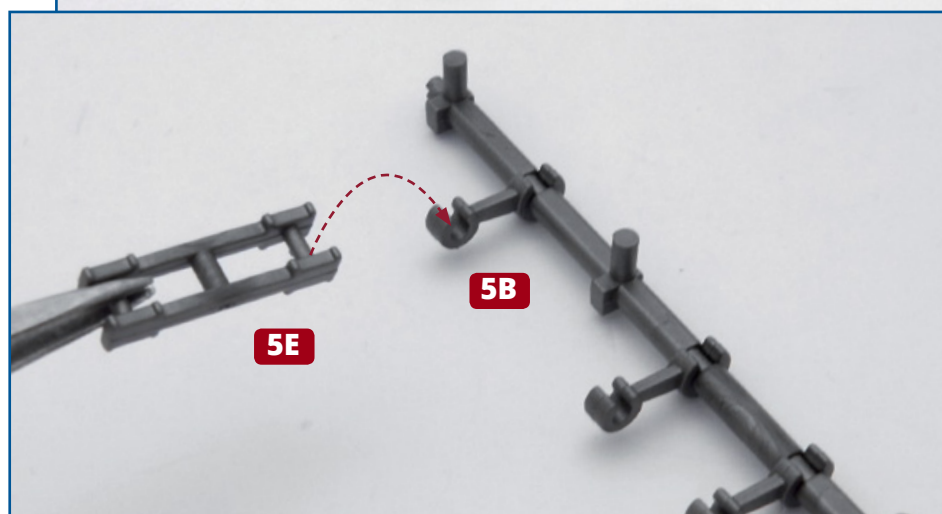
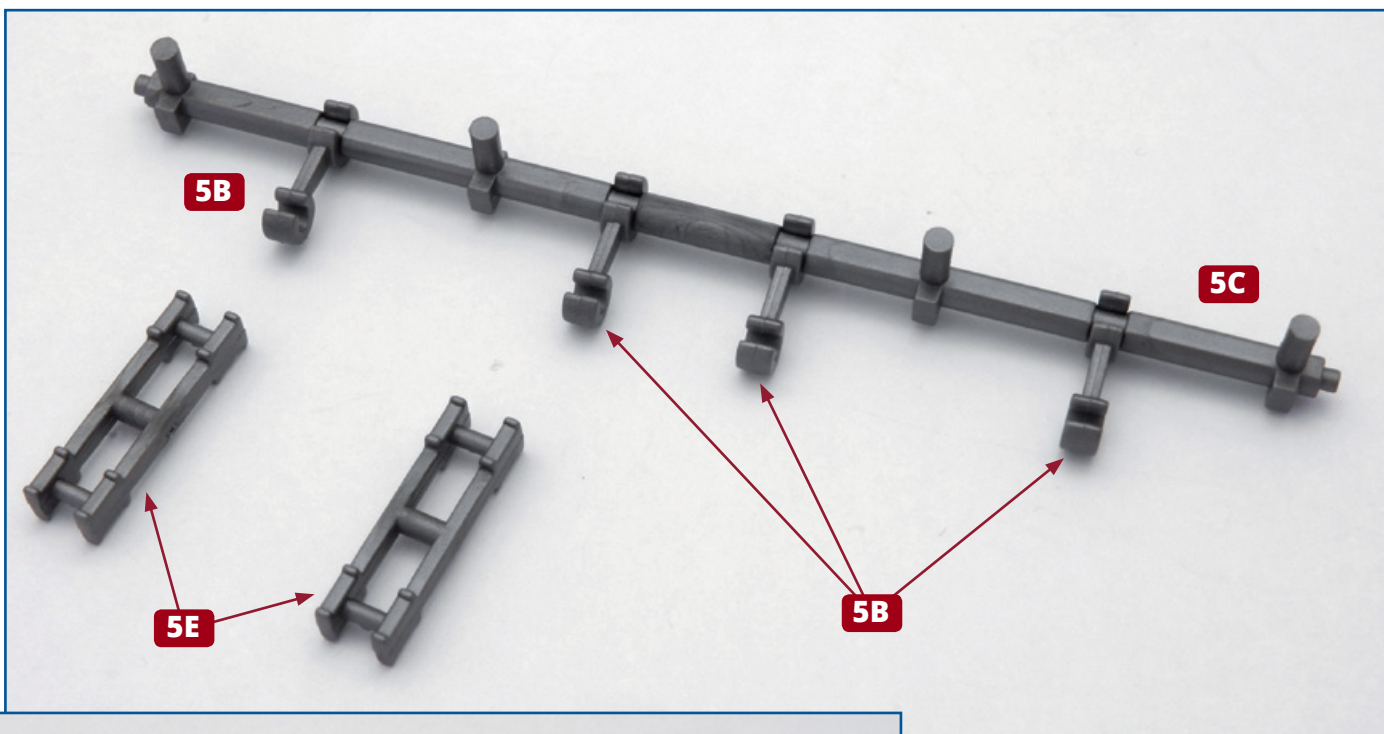

2 Draai de as **5C** om en leg haar op uw werkvlak met de pennen naar boven gericht. Neem een van de schakels **5E** en klik hem met het stangetje aan een uiteinde ervan in de kleine klem aan het uiteinde van de verbindingsas (zie links). Doe hetzelfde om de tweede schakel **5E** aan te brengen (zie onder).

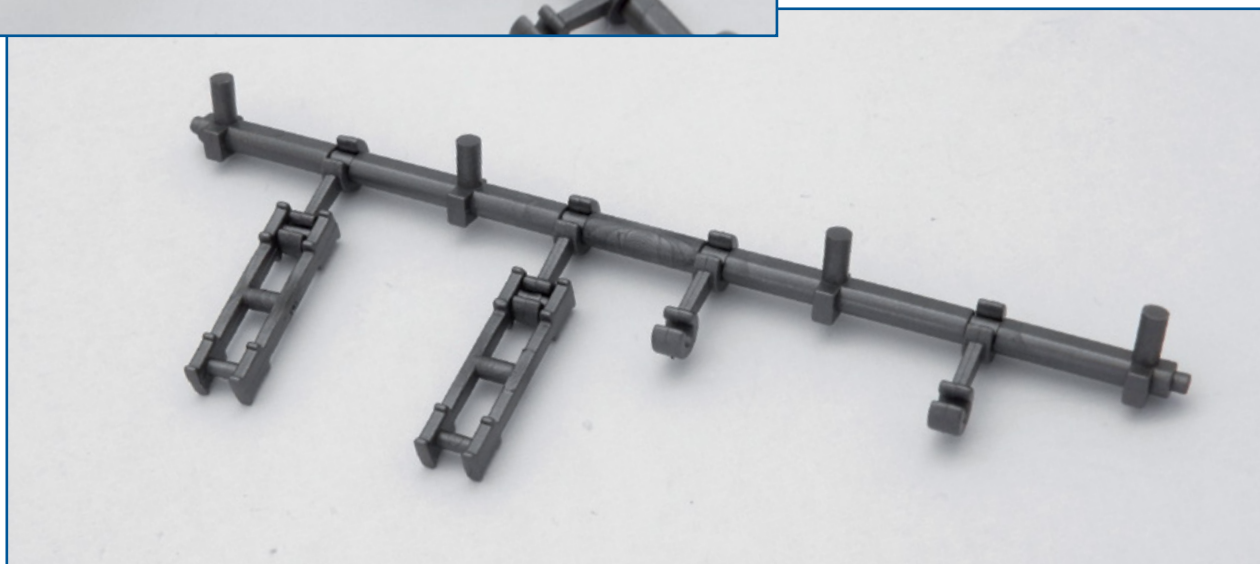

★ STAP-VOOR-STAPINSTRUCTIES - 05 ★

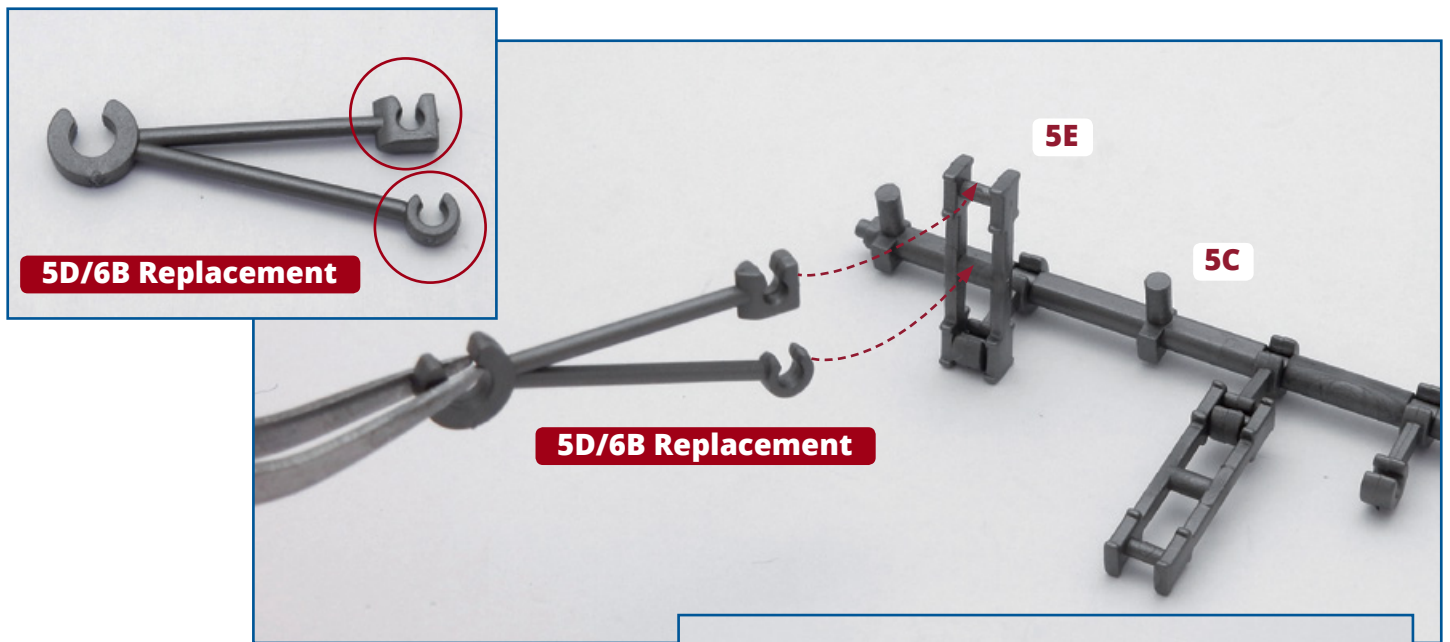

3 Neem een stoterstang uit het zakje **5D/6B Replacement**: let erop dat een van de twee klemmen aan het uiteinde van de stang vierkant is en de andere is rond (zie boven). Zet de eerste schakel **5E** rechtop en klik de twee klemmen zorgvuldig op de twee vrije stangetjes van de schakel **5E** (zie rechtsboven). In deze richting bevindt de vierkante klem zich bovenaan. Doe hetzelfde om de tweede stoterstang uit het zakje **5D/6B Replacement** aan te brengen (zie rechts) op de tweede schakel **5E**. Let op de richting van de aanslagen onderaan de grote pennen en let erop dat alle openingen van de klemmen naar boven zijn gericht (omcirkeld).

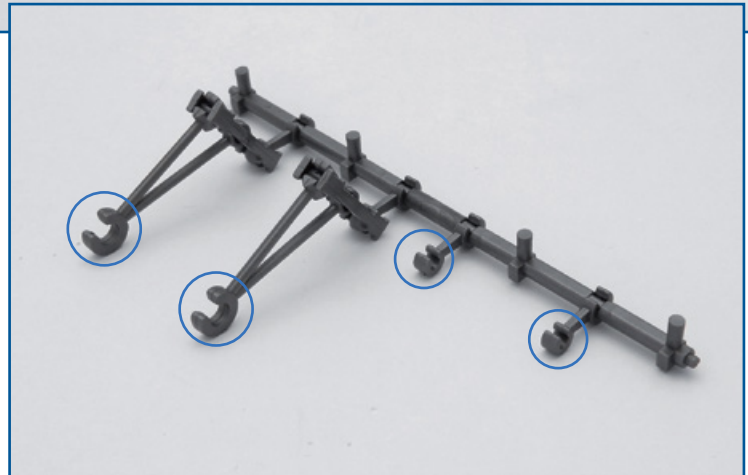

Eindresultaat

Berg het rompedeelte en de as met gemonteerde stangen zorgvuldig op. In het volgende nummer worden ze gebruikt bij de volgende montagefase.

